

LED Step Star est un luminaire encastré hautement efficace et économe en énergie, adapté à une utilisation intérieure et extérieure.

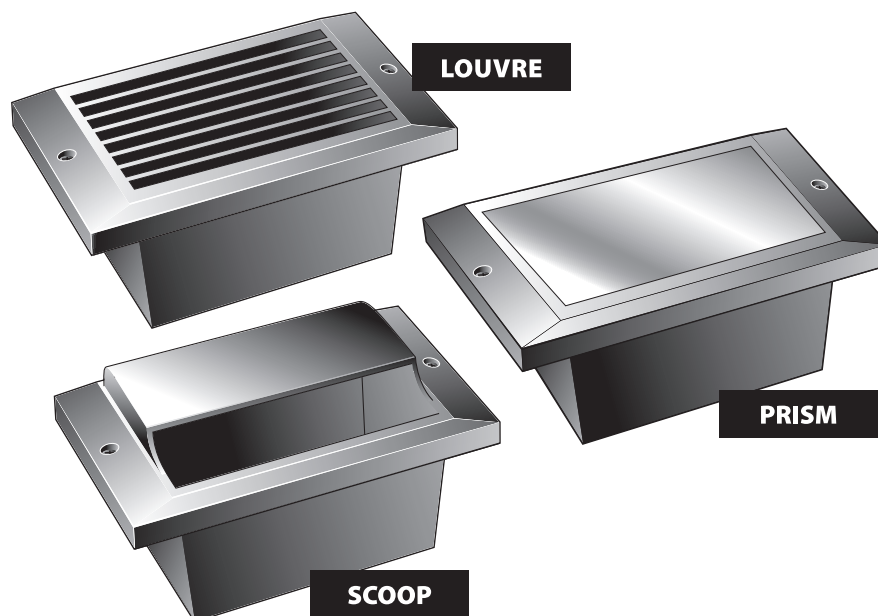

**Caractéristiques:**

- Durée de vie des LED de 40 000 heures
- Consommation d'énergie ultra basse de 5,2 watts par luminaire
- IRC (Indice de Rendu des Couleurs) de 80+
- Flux lumineux : 468LM
- Alimentation électrique 120VCA
- Jusqu'à 150 luminaires LED Step Star par prise 120VCA
- Boîtier et couvercle en aluminium moulé sous pression
- Homologué cETLus pour une utilisation intérieure et extérieure, y compris les emplacements humides, IC, les coulées de béton, les plafonds et les douches
- Dimmable avec la plupart des systèmes de gradation TRIAC en phase avancée
- Garantie limitée de 3 ans

**Spécifications**

Couleur LED	Blanc (3000K +/-200)
Tension d'entrée	120V AC
Consommation électrique	5,2 Watts
Puissance lumineuse	468LM
Finition de la boîte	Revêtement en poudre blanc
IRC	≥ 80+
Durée de vie (heures)	40,000
Lentille	Verre trempé dépoli
Options de câblage	Jusqu'à 150 lumières LED Step Star par prise 120VCA.
Agréments	Certifié cETLus pour les emplacements muraux, plafonds, humides et IC.

**Code de commande:**

LEDSST-II-WH-  -

Option de couverture      Couleur de finition

L = Louvre                      WH = Blanc  
P = Prism                        BK = Noir  
S = Scoop                        AL = Aluminum  
    BZ = Bronze

Project		Type	
Date		Contact	
Notes			

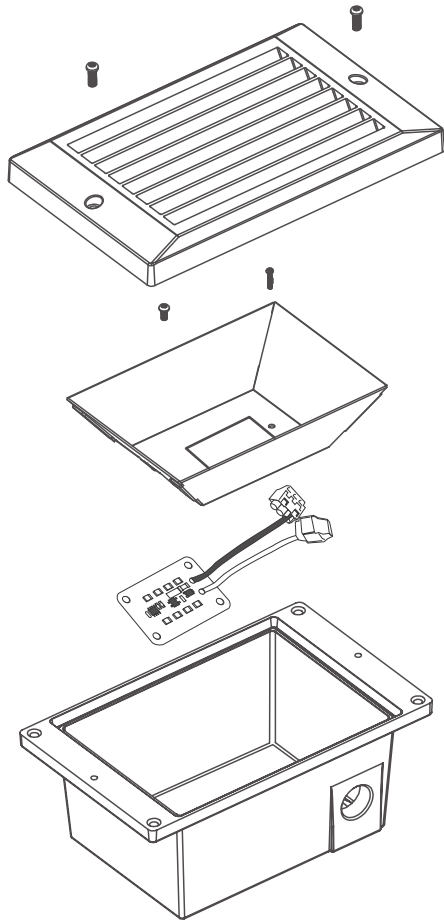

**NOTE :** pour les installations en béton,  
veuillez utiliser le bouchon de béton SL-CC.

